

Zeiger-Drehmomentschlüssel – DBE (·S)



Abb.: DBE2100N-S

Großer Prüfschlüssel mit Skalenuhr und Schleppzeiger

Ein direktanzeigender Standard-Prüfschlüssel mit breitem Drehmomentbereich und hoher Genauigkeit. Tohnichi's Zeigerschlüssel der Serie DBE sind sowohl für Anzugs- als auch für Lösemomente geeignet.

Die Genauigkeit dieser Baureihe ist konstant, unabhängig davon, wo die Hand beim Kraftangriff platziert wird.

Die Modelle der DBE-Baureihe haben eine Griff-Verlängerung, die abnehmbar ist, was Transport und Lagerung vereinfacht.

Die Modelle mit Endung "-S" haben einen Schleppzeiger zur Erfassung und leichten Ablesbarkeit des Spitzenwertes. Da die Skale beweglich ist, kann der Zeiger zunächst auf den gewünschten Drehmomentwert eingestellt werden, so dass er beim Abschluss des Anziehvorgangs auf '0' weist.

- ▶ Große Messuhr für sicheres Ablesen.
- ▶ Geeignet für beide Drehrichtungen – rechts/links.
- ▶ Fester Vierkanttrieb.
- ▶ Wiederholgenauigkeit und Kalibrierungsverfahren konform DIN EN ISO 6789:2017, Typ I Klasse B.
- ▶ Lieferung inkl. rückführbarem Werkskalibrierzertifikat (ISO/JCSS).

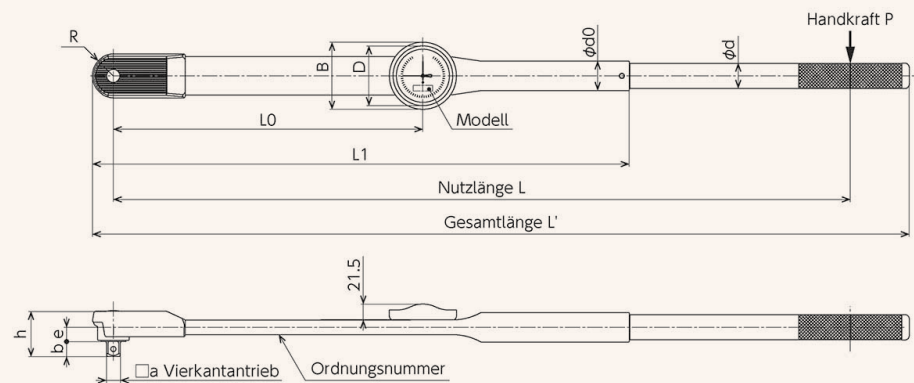

DBE – Newtonmeter (S.I.)

Genauigkeit ±3%

Modell	Art.-Nr.	Drehmomentbereich* N·m	Graduierung N·m	Abtrieb Zoll	Gewicht kg	Abmessungen mm			
						L	L'	B	h
DBE560N-S	T211150-S	50 - 560	5	3/4	4,0	1000	1100	91	59,1
DBE700N-S	T211152-S	70 - 700	10	3/4	5,5	1150	1260	91	63
DBE850N-S	T211155-S	100 - 850	10	1	6,1	1250	1360	91	63,9
DBE1000N-S	T211157-S	100 - 1000	10	1	6,4	1350	1490	91	59
DBE1400N-S	T211160-S	200 - 1400	20	1	8,6	1600	1740	91	68
DBE2100N-S	T211163-S	200 - 2100	20	1	12,8	2000	2140	91	73,3
DBE2800N5-S	T211516-S	350 - 2800	50	1 1/2	16,8	2240	2380	91	99,5

DBE – Foot-Pound

Genauigkeit ±3%

Modell	Art.-Nr.	Drehmomentkapazität* lbf·ft	Graduierung lbf·ft	Abtrieb Zoll	Gewicht kg	Abmessungen mm			
						L	L'	B	h
DB500F-6AS	T211154-S	500	10	3/4	5,5	1150	1260	91	63
DB800F-8AS	T211159-S	800	10	1	6,4	1350	1490	91	59
DB1000F-8AS	T211162-S	1000	10	1	8,6	1600	1740	91	68
DB1500F-8AS	T211165-S	1500	20	1	12,8	2000	2140	91	73,3
DB2000F-12AS	T211168-S	2000	20	1 1/2	16,8	2240	2380	91	99,5

