

## Einsteckwerkzeug Rechteck (4kt) – Offenringschlüssel

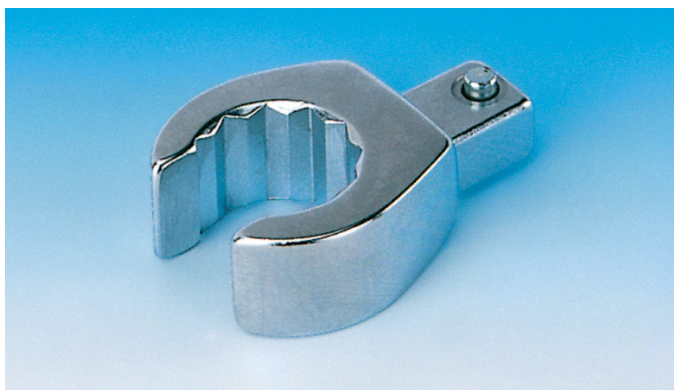

Auswechselbarer Offenringschlüssel-Kopf mit Rechteckaufnahme 9×12 mm. Der Aufsatz wird durch einen federnden Haltestift gesichert.

Die Belastbarkeit ist abhängig von der Schlüsselweite und kann kleiner als die Kapazität des verwendeten Drehmomentschlüssels sein.

- ▶ Rechteckaufnahme 9×12 mm.
- ▶ Arretierung mittels Federstift.
- ▶ Mittenabstand je nach Modell.
- ▶ Werkzeugstahl, geschmiedet, verchromt.

Der **Mittenabstand** ist der Abstand vom Grund der Rechteck-Aufnahme bis zum Mittelpunkt der Drehachse im Werkzeug- bzw. Schraubenkopf (vgl. Zeichnung, Maß 'L').

**INFO**

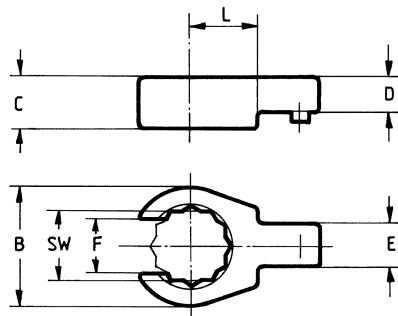

### S9-FN

Modell	Art.-Nr.	SW mm	Abmessungen mm			
			B	C	F	L
S9-FN 10	R716101	10	21.5	11	7.1	17.5
S9-FN 11	R716102	11	22.5	11	8.6	17.5
S9-FN 12	R716103	12	24	12.5	9	17.5
S9-FN 13	R716104	13	26	12	10	17.5
S9-FN 14	R716105	14	27	13	11	17.5
S9-FN 16	R716107	16	30.5	13	13	17.5
S9-FN 17	R716108	17	31.5	13	14	17.5
S9-FN 18	R716109	18	33	15	14.8	17.5
S9-FN 19	R716110	19	34	15	15.8	17.5
S9-FN 21	R716112	21	38.5	15	16.2	20
S9-FN 22	R716111	22	39.5	15	17	20
S9-FN 24	R716113	24	40	15	18	20

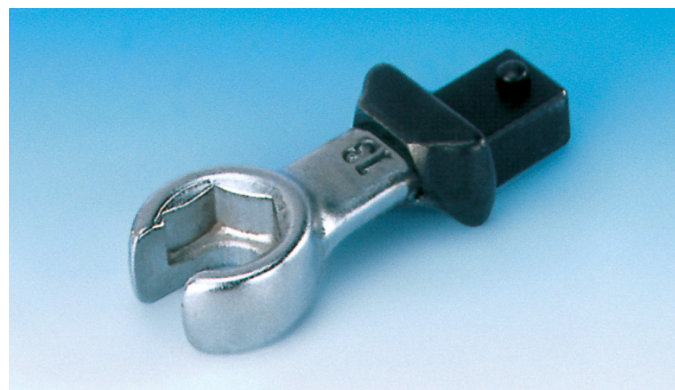

Auswechselbarer Offenringschlüssel-Kopf mit Rechteckaufnahme 9×12 mm. **Sonderanfertigung SFN mit Anschlag (Schulter)** und Mittenabstand 36,5 mm. Der Aufsatz wird durch einen federnden Haltestift gesichert.

Die Belastbarkeit ist abhängig von der Schlüsselweite und kann kleiner als die Kapazität des verwendeten Drehmomentschlüssels sein.

- ▶ Rechteckaufnahme 9×12 mm.
- ▶ Arretierung mittels Federstift.
- ▶ Mittenabstand 36,5 mm.
- ▶ Werkzeugstahl, geschmiedet, brüniert/teilverchromt.

Werkzeugaufsätze des gleichen Mittenabstands können beliebig untereinander gewechselt werden, ohne dass der Drehmomentschlüssel neu eingestellt werden muss.

**INFO**

Hingegen beim Kopftausch mit unterschiedlichem Mittenabstand muss das Drehmoment jedes mal neu eingestellt werden!

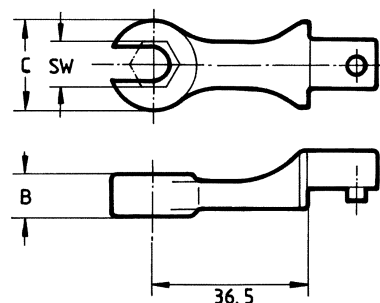

### S9-SFN

Modell	Art.-Nr.	SW mm	max. N-m	Abmessungen mm	
				B	C
S9-SFN 10	R712960	10	19	12	19
S9-SFN 11	R712961	11	20	12	20
S9-SFN 12	R712962	12	22	12	22
S9-SFN 13	R712963	13	25	12	23
S9-SFN 14	R712964	14	30	12	25
S9-SFN 17	R712965	17	35	13	28
S9-SFN 19	R712966	19	40	13	31



Weitere Infos  
auf unserer  
Website.  
24/7