

Drehmoment-Prüfgerät – WrenchMate

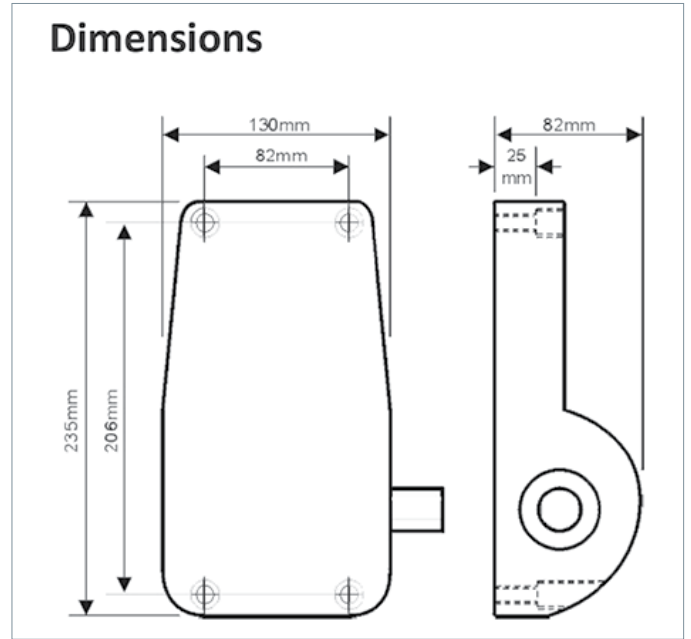

Optimiert für Drehmomentschlüssel-Tests

Das enorm robuste WrenchMate ist ein einfaches und benutzerfreundliches Gerät zur Überprüfung und Einstellung von Drehmomentschlüsseln.

Es ist außerordentlich stabil und wurde speziell für die Werkstattumgebung entwickelt. Das WrenchMate kann an einer Wand, einer Stahlkonstruktion oder am Ende einer Werkbank oder eines Arbeitsfeldes angebracht werden.

Das Gerät verfügt über ein großes, leicht ablesbares Display mit klaren LED-Ziffern und einer cleveren zweifarbigen Drehmomentanzeige, die bei allen Lichtverhältnissen sichtbar ist. Der Drehmomenttester kann auch zwischen den Maßeinheiten Nm und lb.ft umgeschaltet werden.

Es sind drei Versionen für die Prüfung von Werkzeugdrehmomenten bis zu 1100 Nm erhältlich, die alle mit einem 12-V-Netzteil und einem rückführbaren Kalibrierungszertifikat geliefert werden.

- ▶ Geeignet für alle Klick- und Uhrendrehmomentschlüssel
- ▶ Messgenauigkeit $\pm 1\%$ (± 1 Stelle) über den Messbereich
- ▶ 2 Messeinheiten: Nm / ftlb, umschaltbar
- ▶ 2 Messmodi: Spitzenwert (Peak), Mitlauf (Track)
- ▶ Der Messbereich im Peak-Modus beträgt 10-100% der Kapazität
- ▶ Robustes Gehäuse aus Aluminiumlegierung mit Pulverbeschichtung
- ▶ Erfüllt die EMC-Vorschriften



Lieferumfang

- ✓ Prüfgerät WrenchMate
- ✓ 12V-Netzteil
- ✓ Original-Betriebsanleitung (engl.) PLUS: deutsche Übersetzung (ZEMO)
- ✓ Rückführb. Werkkalibrierzertifikat (UKAS)

WrenchMate

Modellcode	Art.-Nr.	Drehmoment-Messbereich *		6kt. mm	Gewicht kg
		N-m	lb-ft		
WM 50	C718497	5 - 50	3.7 - 37	19	n.a.
WM 360	C718498	36 - 360	26 - 265	19	n.a.
WM 1100	C718499	110 - 1100	80 - 810	36	n.a.



Weitere Infos auf unserer Website.
24/7.

Ein Drehmomentprüfmittel sollte so gewählt werden, dass es vorwiegend in moderatem Leistungsbereich eingesetzt wird, um ein Überlasten zu vermeiden. Müsste man regelmäßig nahe der Nennbelastbarkeit arbeiten, dürfte ein größeres Modell in der Regel ratsamer sein.

ZEMO
www.zemo-tools.de